

fahrbares Element im Eingangsbereich

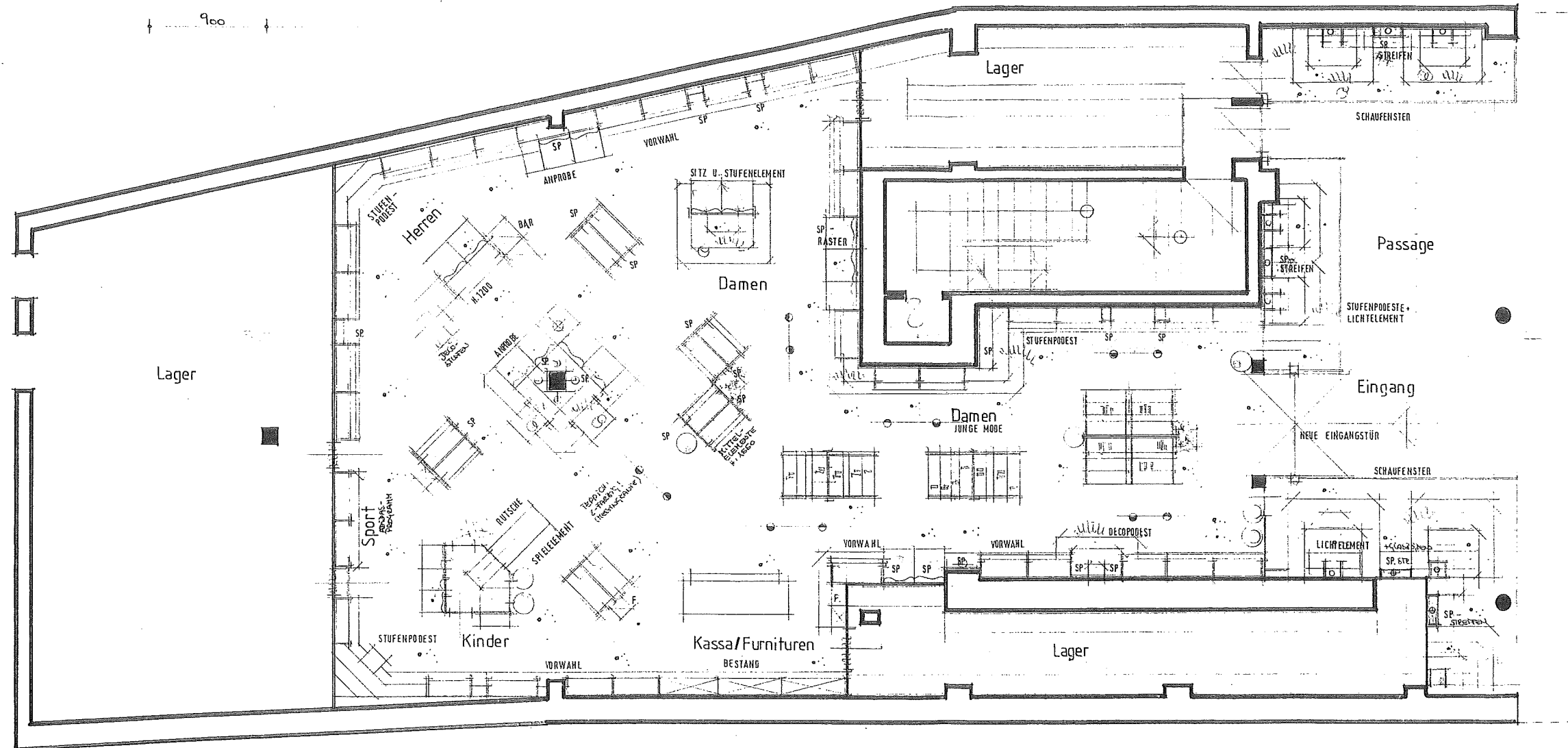
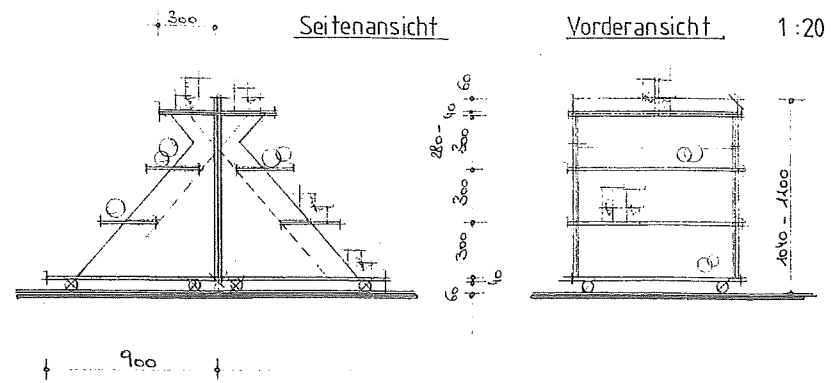

Immo-Plan GmbH
 Darmstädter Str. 183
 64625 Bensheim-Auerbach
 Tel. (06251) 76052
 info@immobilien-bensheim.info

WILLI SELKE INNENARCHITEKT
 5081 ANIF/NIEDERALM
 AUGASSE 1111 · TEL 0 62 46 / 25 86

PROJEKT. Schuhe	BEZEICHNUNG:
Webel// Bensheim	Grundrisstudie II
GEZ. DATUM. 11.85	GEÄ. DATUM. 1.50
MASST. 1:50	BLATT-NR. 03

Alle Rechte vorbehalten. Nachdruck, Vervielfältigung und Verbreitung, auch auszugsweise, ist ohne schriftliche Genehmigung. Die Haftung für Schäden an Personen und Sachen ist ausgeschlossen. Die Haftung für Schäden an Sachen ist begrenzt. Die Haftung für Schäden an Personen ist begrenzt. Die Haftung für Schäden an Sachen ist begrenzt. Die Haftung für Schäden an Personen ist begrenzt. Die Haftung für Schäden an Sachen ist begrenzt.